

ICS 91.060.50
Q 70

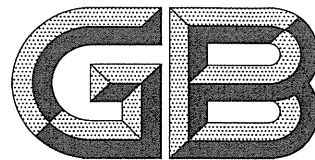

中华人民共和国国家标准

GB/T 5823—2008
代替 GB/T 5823—1986

建筑门窗术语

Terminology for building windows and doors

2008-07-30 发布

2009-03-01 实施

中华人民共和国国家质量监督检验检疫总局 发布
中国国家标准化管理委员会

目 次

前言	I
1 范围	1
2 门窗共用术语	1
3 门	2
4 窗	13
5 天窗和屋顶窗	23
6 门窗框扇杆件及相关附件	24
7 洞口	26
8 尺寸	26
汉语索引	32
英语索引	36

前 言

本标准参考 ISO 1804:1972《门 术语》、EN 12519:2004《窗和人行门 术语》、ANSI/AAMA/NWWDA 101/I. S. 2-97《铝合金、聚氯乙烯(PVC)塑料和木窗及玻璃门的推荐性规范》和 ISO 6707-1:2004《建筑和土木工程 词汇 第1部分:一般术语》。

本标准代替 GB/T 5823—1986《建筑门窗术语》。

本标准与 GB/T 5823—1986 相比主要变化如下:

- 修改和调整了标准的总体结构和编排格式;
- 增加了第1章范围和第2章门窗共用术语;
- 本标准第3章和第4章增加了图示;
- 将 GB/T 5823—1986 的第6章门、窗洞口及洞口尺寸的内容调整为本标准的第7章洞口和第8章尺寸;
- 增加了中文索引和英文索引;
- 删去了 GB/T 5823—1986 第5章;
- 删去了 GB/T 5823—1986 附录 A(参考件);
- 删去了 GB/T 5823—1986 附录 B(参考件);
- 删去了 GB/T 5823—1986 附录 C(参考件)。

本标准由中华人民共和国住房和城乡建设部提出。

本标准由住房和城乡建设部建筑制品与构配件产品标准化技术委员会归口。

本标准负责起草单位:广东省建筑科学研究院、中国建筑标准设计研究院。

本标准参加起草单位:中国建筑科学研究院、广东省建筑工程集团有限公司、深圳市新山幕墙技术咨询有限公司、中国建筑金属结构协会、中国建筑装饰协会幕墙工程委员会、清华大学建筑学院建筑技术科学系、上海市建筑科学研究院有限公司、河南省建筑科学研究院、深圳市泰然铝合金工程有限公司、福建省南平铝业有限公司、北京金易格幕墙装饰工程有限责任公司、杭州之江有机硅化工有限公司、广东省东莞市坚朗五金制品有限公司。

本标准主要起草人:杨仕超、石民祥、庄国伟、王洪涛、杜继予、廖学权、张士翔、黄圻、宋协昌、林波荣、徐勤、刘宏奎、粟曙、谢光宇、班广生、刘明、杜万明。

本标准所代替标准的历次版本发布情况为:

- GB/T 5823—1986。

建筑门窗术语

1 范围

本标准规定了建筑用窗和人行门的通用术语和定义。

本标准适用于建筑墙体开口处的窗和门,以及屋顶上开口处所用的窗。

2 门窗共用术语

2.1

门窗 windows and doors

建筑用窗和人行门的总称。

2.2

门窗洞口 structural opening

墙体上安设门窗(2.1)的预留开口。

2.3

框 frame

用于安装门窗(2.1)活动扇和固定部分(固定扇、玻璃或镶板),并与门窗洞口(2.2)或附框连接固定的门窗(2.1)杆件系统。

2.4

附框 appendent frame

预埋或预先安装在门窗洞口(2.2)中,用于固定门窗(2.1)的杆件系统。

2.5

活动扇 operable leaf

安装在门窗(2.1)框(2.3)上的可开启和关闭的组件。

2.5.1

先开扇 active leaf

多扇门或窗中的一扇,在开启门或窗时首先开启的扇。

2.5.2

后开扇 inactive leaf

多扇门或窗中的一扇,先开扇(2.5.1)开启后才能开启的扇。

2.6

固定扇 fixed leaf

安装在门窗(2.1)框(2.3)上不可开启的组件。

2.7

平口扇 unrebated leaf

周边没有企口凸边的扇(见图1)。

2.8

企口扇 rebated leaf

单边或多边有企口凸边的扇。

2.8.1

单企口扇 **unilateral rebated leaf**

单边或多边有一个企口凸边的扇(见图 2)。



图 1 平口扇



图 2 单企口扇

2.8.2

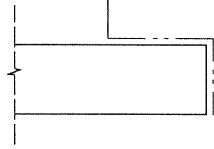
双企口扇 **bilateral rebated leaf**

单边或多边有两个企口凸边的扇(见图 3)。

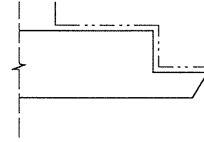

图 3 双企口扇



图 4 多企口扇

2.8.3

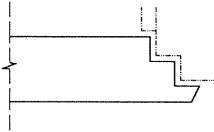
多企口扇 **multilateral rebated leaf**

单边或多边有两个以上企口凸边的扇(见图 4)。

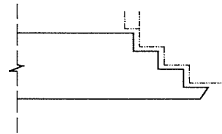
2.9

可开启部分 **active part of window and door**

门或窗中的活动扇(2.5)的总称。

2.10

固定部分 **fixed part of window and door**

门窗(2.1)的固定扇(2.6)、玻璃、镶板及框(2.3)等不可开启部件的总称。

2.11

镶板 **panel; infill**

镶嵌在门窗(2.1)扇构架或框(2.3)构架开口中的板或组件(除玻璃外)(见图 84)。

2.12

筒子板 **lining**

门窗洞口(2.2)侧面和顶面的墙面装饰板。

2.13

贴脸板 **trim; architrave**

筒子板(2.12)侧面的墙面装饰板。

3 门¹⁾

3.1 基本术语和定义

3.1.1

门 **door**

围蔽墙体门窗洞口(2.2),可开启关闭,并可供人出入的建筑部件。

1) 本章中具有立面示意图(图 5~图 41)表示的定义,是基于人位于室外面对门确定的开启形式,相应的示意图均为外视图。

3.1.2

整樘门 door set

安装好的门组合件,包括门框(3.1.5)和一个或多个门扇以及五金配件,需要时门(3.1.1)上部还带有亮窗。

3.1.3

活动门 operable door

具有可开启部分(2.9)的门(3.1.1)。

3.1.4

固定门 fixed door

只带有固定扇(2.6)的门(3.1.1)。

3.1.5

门框 door frame

安装门扇、玻璃或镶板(2.11),并与门窗洞口(2.2)或附框(2.4)连接固定的门杆件系统。

3.1.6

门扇 door leaf

整樘门(3.1.2)中活动扇(2.5)与固定扇(2.6)的总称。

3.2 按用途分类

3.2.1

外门 external door

分隔建筑物室内、外空间的门(3.1.1)。

3.2.2

阳台门 terrace door

供人出入阳台用的门(3.1.1)。

3.2.3

风雨门 storm door

安装在外门(3.2.1)外侧或内侧的次门(3.4.10.2)。

3.2.4

内门 internal door

分隔建筑物两个室内空间的门(3.1.1)。

3.2.5

安全门 exit door**逃生门 escape door**

用于疏散人员的门(3.1.1)。

3.3 按开启分类

3.3.1

平开门 side-hung door

转动轴位于门侧边,门扇(3.1.6)向门框(3.1.5)平面外旋转开启的门(3.1.1)。

3.3.1.1

单扇平开门 single side-hung door

只有一个活动扇(2.5)的平开门(3.3.1)。

3.3.1.1.1

左开[单扇]外平开门 single side-hung door, opening outward left

室外面对门时,转动轴在门的左侧,顺时针向室外旋转开启的单扇平开门(3.3.1.1)(见图5)。

3.3.1.1.2

左开[单扇]内平开门 **single side-hung door, opening inward left**

室外面对门时,转动轴在门的左侧,逆时针向室内旋转开启的单扇平开门(3.3.1.1)(见图6)。

3.3.1.1.3

右开[单扇]外平开门 **single side-hung door, opening outward right**

室外面对门时,转动轴在门的右侧,逆时针向室外旋转开启的单扇平开门(3.3.1.1)(见图7)。



图5 左开[单扇]外平开门

图6 左开[单扇]内平开门

图7 右开[单扇]外平开门

3.3.1.1.4

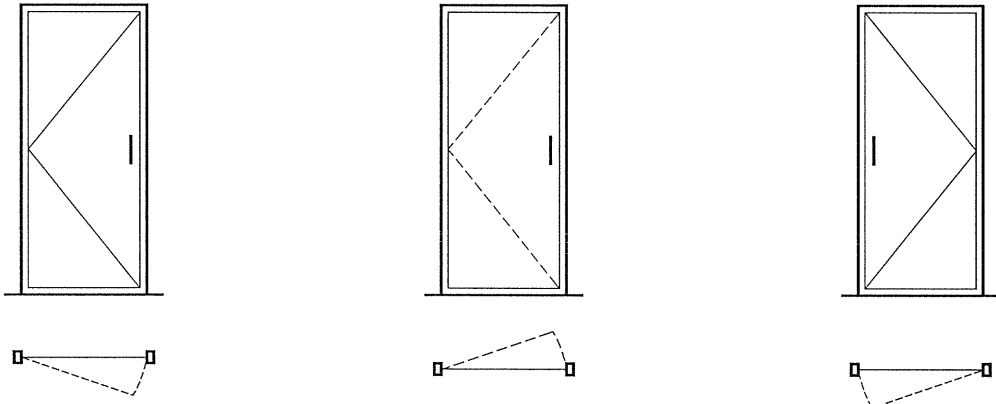
右开[单扇]内平开门 **single side-hung door, opening inward right**

室外面对门时,转动轴在门的右侧,顺时针向室内旋转开启的单扇平开门(3.3.1.1)(见图8)。

3.3.1.1.5

左开[单扇]双向弹簧门 **single leaf double swing door, opening left**

室外面对门时,弹簧合页(铰链)转动轴在门左侧,可顺时针和逆时针双向旋转开启的单扇平开门(3.3.1.1)。(见图9)

3.3.1.1.6

右开[单扇]双向弹簧门 **single leaf double swing door, opening right**

室外面对门时,弹簧合页(铰链)转动轴在门右侧,可顺时针和逆时针双向旋转开启的单扇平开门(3.3.1.1)(见图10)。



图8 右开[单扇]内平开门

图9 左开[单扇]双向弹簧门

图10 右开[单扇]双向弹簧门

3.3.1.1.7

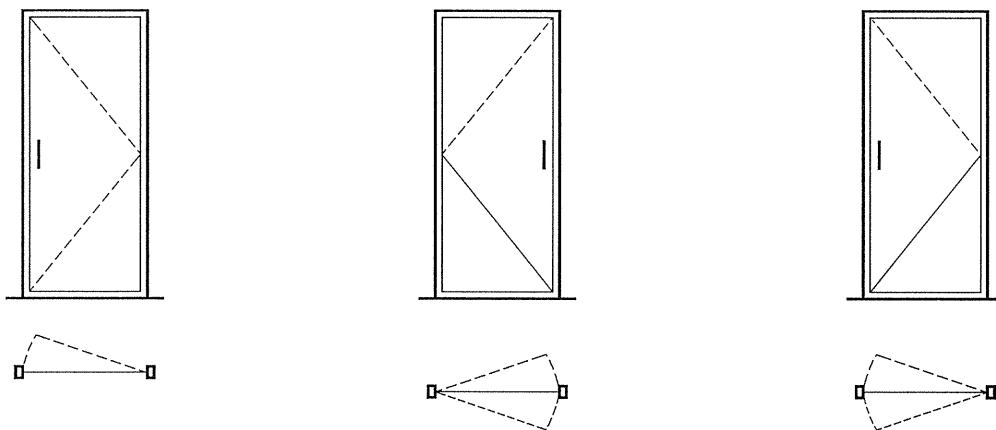
左开[单扇]双向地弹簧门 **single leaf double swing door with land spring, opening left**

室外面对门时,地弹簧转动轴在门左侧,可顺时针和逆时针双向旋转开启的单扇平开门(3.3.1.1)(见图 11)。

3.3.1.1.8

右开[单扇]双向地弹簧门 **single leaf double swing door with land spring, opening right**

室外面对门时,地弹簧转动轴在门右侧,可顺时针和逆时针双向旋转开启的单扇平开门(3.3.1.1)(见图 12)。

3.3.1.2

双扇平开门 **double side-hung door**

有二个门扇(3.1.6)的平开门(3.3.1)。

3.3.1.2.1

左开双扇外平开门 **double side-hung door with left active leaf, opening outward**

室外面对门时,左侧为左开单扇外平开先开扇(2.5.1),右侧为右开单扇外平开后开扇(2.5.2)(见图 13)。



图 11 左开[单扇]双向地弹簧门 图 12 右开[单扇]双向地弹簧门 图 13 左开双扇外平开门

3.3.1.2.2

左开双扇内平开门 **double side-hung door with left active leaf, opening inward**

室外面对门时,左侧为左开单扇内平开先开扇(2.5.1),右侧为右开单扇内平开后开扇(2.5.2)(见图 14)。

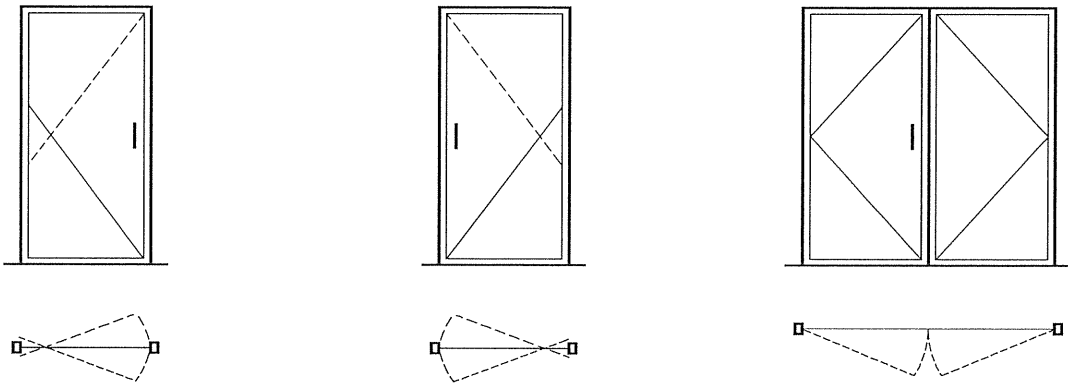
3.3.1.2.3

右开双扇外平开门 **double side-hung door with right active leaf, opening outward**

室外面对门时,右侧为右开单扇外平开先开扇(2.5.1),左侧为左开单扇外平开后开扇(2.5.2)(见图 15)。

3.3.1.2.4

右开双扇内平开门 **double side-hung door with right active leaf, opening inward**

室外面对门时,右侧为右开单扇内平开先开扇(2.5.1),左侧为左开单扇内平开后开扇(2.5.2)(见图 16)。



图 14 左开双扇内平开门



图 15 右开双扇外平开门

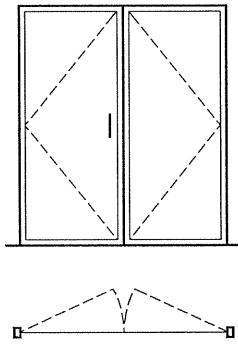

图 16 右开双扇内平开门

3.3.1.2.5

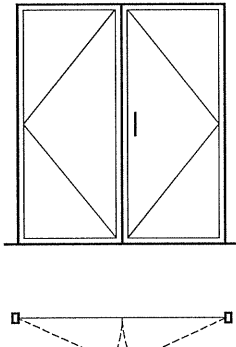
左开双扇双向弹簧门 **double side-hung double swing door, opening left**

室外面对门时,左侧为左开单扇双向弹簧门先开扇(2.5.1),右侧为右开单扇双向弹簧门后开扇(2.5.2)(见图 17)。

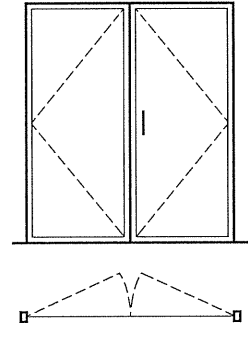
3.3.1.2.6

右开双扇双向弹簧门 **double side-hung double swing door, opening right**

室外面对门时,右侧为右开单扇双向弹簧门先开扇(2.5.1),左侧为左开单扇双向弹簧门后开扇(2.5.2)(见图 18)。

3.3.1.2.7

左开双扇双向地弹簧门 **double side-hung double swing door with land spring, opening left**

室外面对门时,左侧为左开单扇双向地弹簧门先开扇(2.5.1),右侧为右开单扇双向地弹簧门后开扇(2.5.2)(见图 19)。



图 17 左开双扇双向弹簧门



图 18 右开双扇双向弹簧门

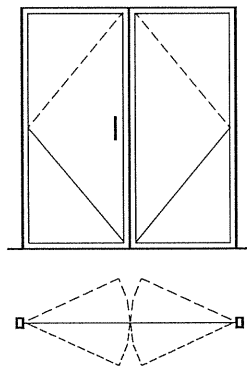

图 19 左开双扇双向地弹簧门

3.3.1.2.8

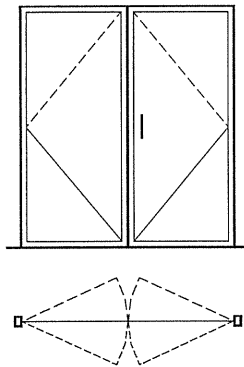
右开双扇双向地弹簧门 **double side-hung double swing door with land spring, opening right**

室外面对门时,右侧为右开单扇双向地弹簧门先开扇(2.5.1),左侧为左开单扇双向地弹簧门后开扇(2.5.2)。(见图 20)

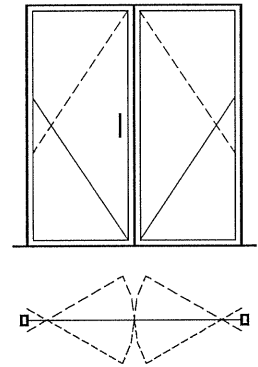
3.3.2

推拉门 **sliding door**

门扇(3.1.6)在平行门框(3.1.5)的平面内沿水平方向移动启闭的门(3.1.1)。

3.3.2.1

单扇推拉门 **single sliding door**

只有一个活动扇(2.5)的推拉门(3.3.2)。

3.3.2.1.1

墙外单扇左推拉门 left sliding door

室外面对门时,向左侧推动活动扇(2.5)平移开启的推拉门(3.3.2)(见图 21)。



图 20 右开双扇双向地弹簧门



图 21 墙外单扇左推拉门

3.3.2.1.2

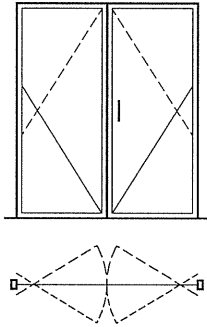
墙外单扇右推拉门 right sliding door

室外面对门时,向右侧推动活动扇(2.5)平移开启的推拉门(3.3.2)(见图 22)。

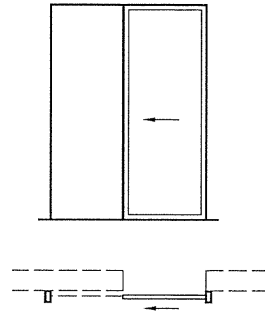
3.3.2.1.3

墙中单扇左推拉门 left sliding into wall cavity door

室外面对门时,向左侧推动活动扇(2.5)平移入墙槽开启的推拉门(3.3.2)(见图 23)。

3.3.2.1.4

墙中单扇右推拉门 right sliding into wall cavity door

室外面对门时,向右侧推动活动扇(2.5)平移入墙槽开启的推拉门(3.3.2)(见图 24)。



图 22 墙外单扇右推拉门



图 23 墙中单扇左推拉门

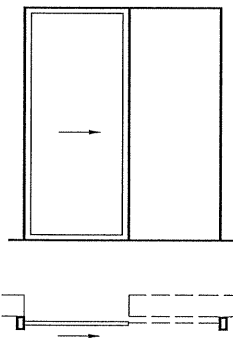

图 24 墙中单扇右推拉门

3.3.2.2

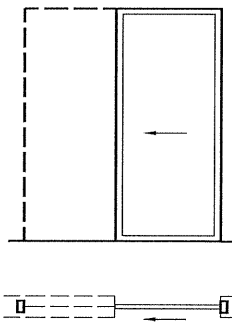
双扇推拉门 two leaves sliding door

具有二个门扇(3.1.6)的推拉门(3.3.2)。

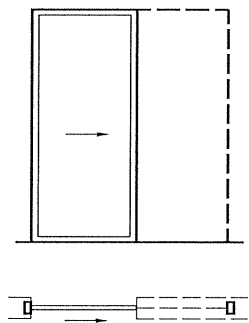
3.3.2.2.1

单推拉门 two leaves sliding door with one operable leaf

具有一个活动扇(2.5)的双扇推拉门(3.3.2.2)。

3.3.2.2.1.1

左推拉门 two leaves sliding door with right operable leaf

室外面对门时,右门扇为活动扇(2.5)、左门扇为固定扇(2.6)的单推拉门(3.3.2.2.1)(见图 26)。

3.3.2.2.1.2

右推拉门 two leaves sliding door with left operable leaf

室外面对门时,左门扇为活动扇(2.5)、右门扇为固定扇(2.6)的单推拉门(3.3.2.2.1)(见图 25)。



图 25 右推拉门



图 26 左推拉门

3.3.2.2.2

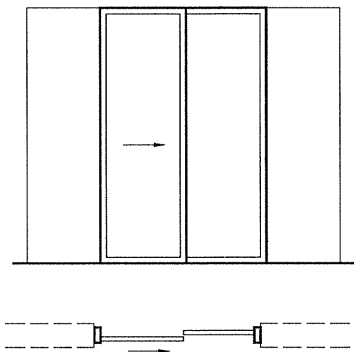
双推拉门 double sliding door

具有两个活动扇(2.5)的双扇推拉门(3.3.2.2)。

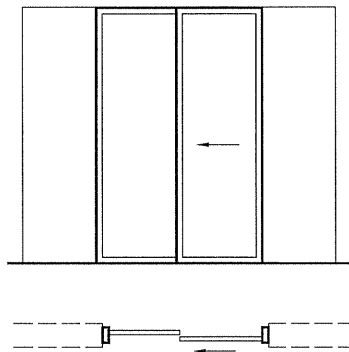
3.3.2.2.2.1

左外扇双推拉门 double sliding door with left leaf along the front of right leaf

室外面对门时,左门扇靠近室外侧、右门扇靠近室内侧的双推拉门(3.3.2.2.2)(见图 27)。

3.3.2.2.2.2

右外扇双推拉门 double sliding door with right leaf along the front of left leaf

室外面对门时,右门扇靠近室外侧、左门扇靠近室内侧的双推拉门(3.3.2.2.2)(见图 28)。



图 27 左外扇双推拉门



图 28 右外扇双推拉门

3.3.2.2.2.3

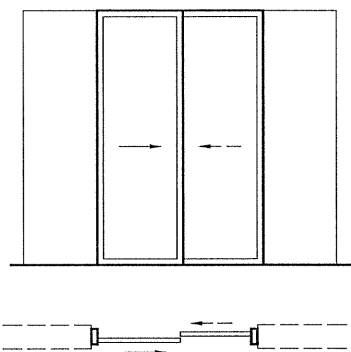
墙外左外扇推拉门 double sliding door with left leaf along the front of right leaf outside of wall

室外面对门时,左门扇靠近室外侧、右门扇靠近室内侧的双扇推拉门(3.3.2.2)(见图 29)。

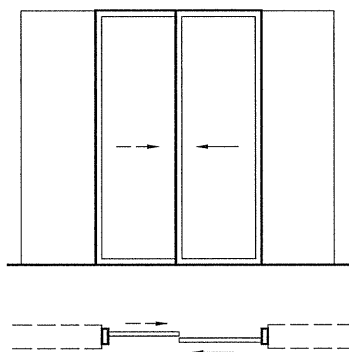
3.3.2.2.2.4

墙外右外扇推拉门 double sliding door with right leaf along the front of left leaf outside of wall

室外面对门时,左门扇靠近室内侧、右门扇靠近室外侧的双扇推拉门(3.3.2.2)(见图 30)。

3.3.2.2.2.5

墙中左外扇推拉门 double sliding into wall cavity door with left leaf along the front of right leaf

室外面对门时,左门扇靠近室外侧、右门扇靠近室内侧的平移入墙槽开启的双扇推拉门(3.3.2.2)(见图 31)。



图 29 墙外左外扇推拉门



图 30 墙外右外扇推拉门

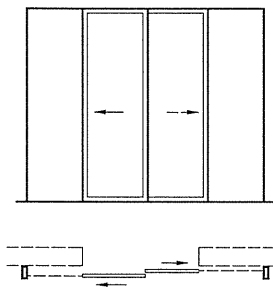

图 31 墙中左外扇推拉门

3.3.2.2.2.6

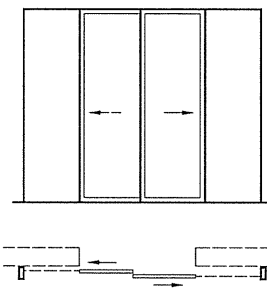
墙中右外扇推拉门 **double sliding into wall cavity door with right leaf along the front of left leaf**

室外面对门时,右门扇靠近室外侧、左门扇靠近室内侧的平移入墙槽开启的双扇推拉门(3.3.2.2)(见图 32)。

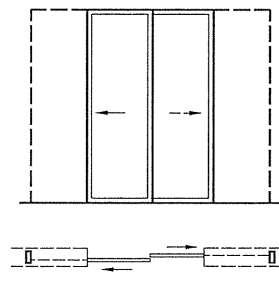
3.3.3

提升推拉门 **lifting sliding door**

开启扇需先垂直向上升起一定高度后再水平移动开启的推拉门(3.3.2)。

3.3.3.1

提升右推拉门 **lifting sliding right door**

室外面对门时,开启扇提升后向右侧平移开启的推拉门(3.3.2)(右侧门扇为固定扇)(见图 33)。

3.3.3.2

提升左推拉门 **lifting sliding left door**

室外面对门时,开启扇提升后向左侧平移开启的推拉门(3.3.2)(左侧门扇为固定扇)(见图 34)。



图 32 墙中右外扇推拉门



图 33 提升右推拉门

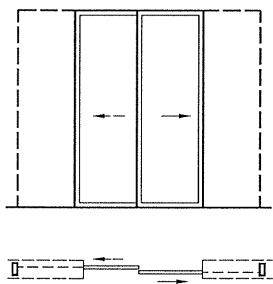

图 34 提升左推拉门

3.3.4

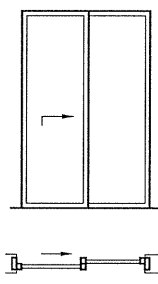
推拉下悬门 **double tilting sliding door**

开启扇可分别采取下悬和水平移动二种开启形式的推拉门(3.3.2)。

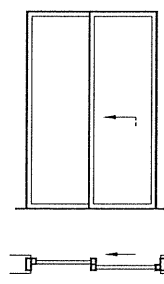
3.3.4.1

右推拉下悬门 **double tilting sliding door with service hatch sliding to right**

室外面对门时,开启扇向右侧平移开启的推拉下悬门(3.3.4)(见图 35)。

3.3.4.2

左推拉下悬门 **double tilting sliding door with service hatch sliding to left**

室外面对门时,开启扇向左侧平移开启的推拉下悬门(3.3.4)(见图 36)。



图 35 右推拉下悬门



图 36 左推拉下悬门

3.3.5

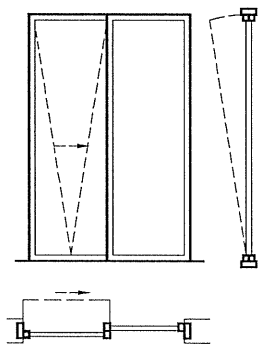
内平开下悬门 **tilting and turning door, opening inward**

开启扇可分别采取内平开和下悬开启形式的门(3.1.1)。

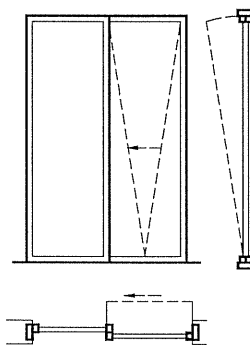
3.3.5.1

左开内平开下悬门 **tilting and turning door, opening inward left**

室外面对门时,转动轴在门(3.1.1)的左侧,逆时针向室内旋转开启的平开下悬门(见图 37)。

3.3.5.2

右开内平开下悬门 **tilting and turning door, opening inward right**

室外面对门时,转动轴在门(3.1.1)的右侧,顺时针向室内旋转开启的平开下悬门(见图 38)。



图 37 左开内平开下悬门



图 38 右开内平开下悬门

3.3.6

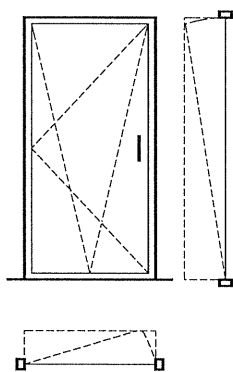
转门 **right revolving door**

单扇或多扇沿竖轴逆时针转动的门(3.1.1)(见图 39)。

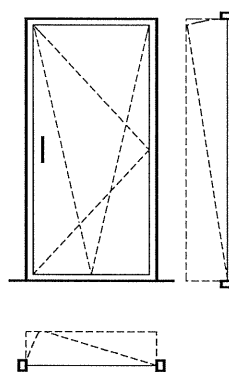
3.3.7

折叠门 **folding door**

用合页(铰链)连接的多个门扇(3.1.6)折叠开启的门(3.1.1)。

3.3.7.1

折叠平开门 **side hung folding door**

对开折叠门

多个用合页(铰链)连接的门扇,向门框平面外折叠旋转开启的门(3.1.1)(见图 40)。



图 39 转门



图 40 折叠平开门

3.3.7.2

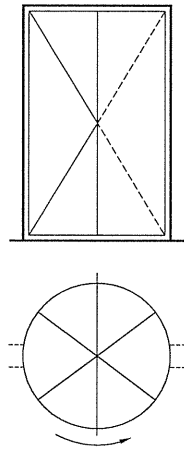
扇侧导向折叠推拉门 **side guide sliding folding door**

多个用合页(铰链)连接的门扇,其导轮在门扇的侧边,沿导轨在水平方向折叠移动开启的门(3.1.1)(见图 41)。

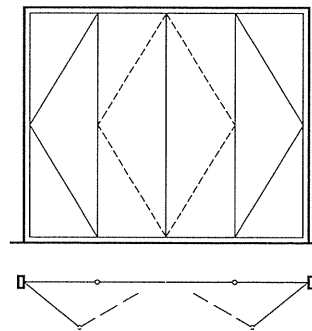
3.3.7.3

扇中导向折叠推拉门 **middle guide sliding folding door**

多个用合页(铰链)连接的门扇,其导轮在门扇的中间,沿导轨在水平方向折叠移动开启的门(3.1.1)(见图 42)。

3.3.8

卷门 **rolling door**

卷帘门

用页片、栅条、网格组成,可向左右、上下卷动开启的门(3.1.1)(见图 43)。



图 41 扇侧导向折叠推拉门

图 42 扇中导向折叠推拉门

图 43a 卷门

图 43b 卷门

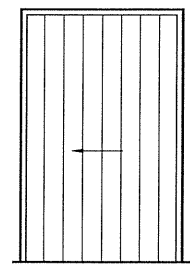
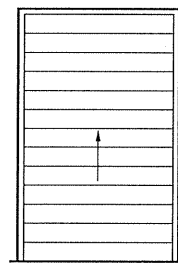
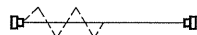
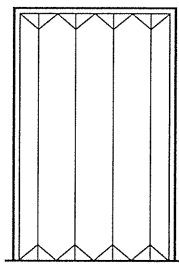
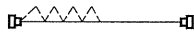
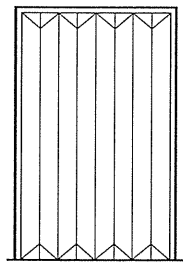
3.4 按构造分类

3.4.1

夹板门 **flush door**

门框两侧贴各类板材的门(3.1.1)。

3.4.2

镶板门 **paneled door**

门框间镶板的门(3.1.1)。

3.4.3

镶玻璃门 glazed door

门框间镶玻璃的门(3.1.1)。

3.4.4

全玻璃门 glass door

门扇(3.1.6)全部为玻璃的门(3.1.1)。

3.4.5

固定玻璃(镶板)门 fixed glass (infill panel) door

玻璃或镶板(2.11)直接镶嵌在门框(3.1.5)上的、不能开启的门(3.1.1)。

3.4.6

格栅门 grille door

由多片(根)栅条制作的门(3.1.1)。

3.4.7

百叶门 shutter door

由多片百叶片制作的门(3.1.1)。

3.4.8

带纱扇门 door with screen sash

带有纱门扇的门(3.1.1)。

3.4.9

连窗门 door with side window

带有窗的门(3.1.1)。

3.4.10

双重门 dual door

双层门 double door

由相互独立安装的两套门(3.1.1)组成的两层外门(3.2.1)。

3.4.10.1

主门 primary door

双重门(3.4.10)体系中,可以独立安装使用、性能上起主要作用的门(3.1.1)。

3.4.10.2

次门 secondary door

辅助门

双重门(3.4.10)体系中,安装在主门的室外侧或室内侧、用于加强主门(3.4.10.1)性能的门(3.1.1)。次门不能单独使用。

3.4.11

同侧双重门 doors hung on the same jamb

门扇(3.1.6)安装在同一侧边框上的双重门(3.4.10)(见图44)。

3.4.12

对边双重门 doors hung on the opposite jambs

门扇(3.1.6)安装在相对的两侧边框上的双重门(3.4.10)(见图45)。



图 44 同侧双重门



图 45 对边双重门

4 窗²⁾

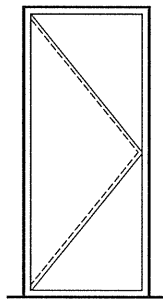
4.1 基本术语和定义

4.1.1

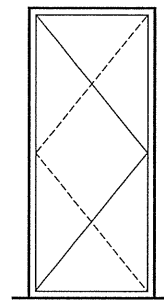
窗 window

围蔽墙体洞口,可起采光、通风或观察等作用的建筑部件的总称。通常包括窗框和一个或多个窗扇以及五金配件,有时还带有亮窗和换气装置。

4.1.2

活动窗 operable window

具有可开启部分(2.9)的窗(4.1.1)。

4.1.3

固定窗 fixed window

只带有固定扇(2.6)的窗(4.1.1)(见图 46)。



图 46 固定窗

4.1.4

窗框 window frame

安装窗扇、玻璃或镶板(2.11),并与门窗洞口(2.2)或附框(2.4)连接固定的窗杆件系统。

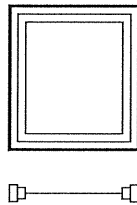
4.1.5

平开窗扇 casements

带有合页(铰链)或旋转轴的窗(4.1.1)组件。

4.1.6

推拉窗扇 sashes

可沿垂直或水平方向平移的窗(4.1.1)组件。

2) 本章中具有立面示意图(图 46~图 83)表示的定义,是基于人位于室内面对窗确定的开启形式,相应的示意图均为内视图。

4.2 按用途分类

4.2.1

外窗 external window

分隔建筑物室内、外空间的窗(4.1.1)。

4.2.2

内窗 internal window

分隔建筑物两个室内空间的窗(4.1.1)。

4.2.3

风雨窗 storm window

安装在主窗室外侧或内侧的次窗。

4.2.4

亮窗 fanlight

门(3.1.1)或窗(4.1.1)上端用于采光、通风的可开启部分(2.9)和固定部分(2.10)。

4.2.5

固定亮窗 fixed light

门(3.1.1)或窗(4.1.1)上端用于采光的固定部分(2.10)(见图 84)。

4.2.6

换气窗 vent window

窗扇中附加的开启小窗扇,作换气用。

4.2.7

落地窗 french window

高度达到门高、下框安装在地面或踢脚墙上的窗(4.1.1)。

4.2.8

逃生窗 escape window

用于人员紧急疏散的窗(4.1.1)。

4.2.9

观察窗 observation window

用于观察的外窗(4.2.1)或内窗(4.2.2)。

4.2.10

橱窗 show window

用于陈列或展示物品的外窗(4.2.1)或内窗(4.2.2)。

4.3 按开启分类

4.3.1

平开窗 side-hung window or casement window

合页(铰链)装于窗侧边,平开窗扇(4.1.5)向内或向外旋转开启的窗(4.1.1)。

4.3.1.1

单扇内平开窗 single side-hung casement, opening inward

只有一个向室内开启窗扇的平开窗(4.3.1)。

4.3.1.1.1

左开单扇内平开窗 single side-hung casement, opening inward left

室内面对窗时,转动轴在左侧,顺时针向室内旋转开启的单扇内平开窗(4.3.1.1)(见图 47)。

4.3.1.1.2

右开单扇内平开窗 single side-hung casement, opening inward right

室内面对窗时,转动轴在右侧,逆时针向室内旋转开启的单扇内平开窗(4.3.1.1)(见图 48)。

4.3.1.2

单扇外平开窗 **single side-hung casement, opening outward**

只有一个向室外开启窗扇的平开窗(4.3.1)。

4.3.1.2.1

左开单扇外平开窗 **single side-hung casement, opening outward left**

室内面对窗时,转动轴在左侧,逆时针向室外旋转开启的单扇外平开窗(4.3.1.2)(见图 49)。



图 47 左开单扇内平开窗



图 48 右开单扇内平开窗

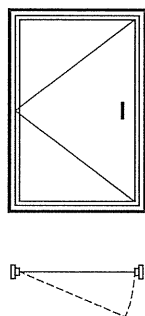

图 49 左开单扇外平开窗

4.3.1.2.2

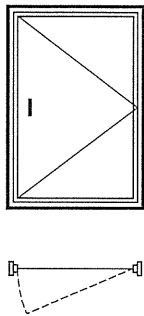
右开单扇外平开窗 **single side-hung casement, opening outward right**

室内面对窗时,转动轴在右侧,顺时针向室外旋转开启的单扇外平开窗(4.3.1.2)(见图 50)。

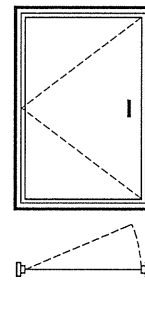
4.3.2

滑轴平开窗 **sliding projecting, side-hung casement**

窗扇上下装有折叠合页(滑撑),向室外或室内产生旋转并同时平移开启的平开窗(4.3.1)。

4.3.2.1

单扇滑轴内平开窗 **sliding projecting, single side-hung casement opening inward**

只有一个向室内开启平开窗扇(4.1.5)的滑轴平开窗(4.3.2)。

4.3.2.1.1

左开单扇滑轴内平开窗 **sliding projecting, single side-hung casement opening inward left**

室内面对窗时,折叠合页(滑撑)装在平开窗扇(4.1.5)上、下部的左侧,窗扇顺时针向室内旋转并同
时向右侧平移开启的单扇滑轴内平开窗(4.3.2.1)。(见图 51)

4.3.2.1.2

右开单扇滑轴内平开窗 **sliding projecting, single side-hung casement opening inward right**

室内面对窗时,折叠合页(滑撑)装在平开窗扇(4.1.5)上、下部的右侧,窗扇逆时针向室内旋转并同
时向左侧平移开启的单扇滑轴内平开窗(4.3.2.1)(见图 52)。



图 50 右开单扇外平开窗



图 51 左开单扇滑轴内平开窗

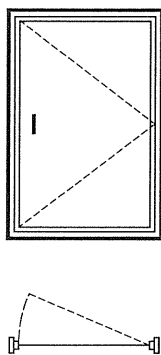

图 52 右开单扇滑轴内平开窗

4.3.2.2

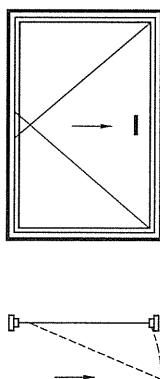
单扇滑轴外平开窗 **sliding projecting, single side-hung casement opening outward**

只有一个向室外开启窗扇的滑轴平开窗(4.3.2)。

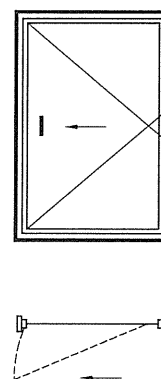
4.3.2.2.1

左开单扇滑轴外平开窗 **sliding projecting, single side-hung casement opening outward left**

室内面对窗时,折叠合页(滑撑)装在平开窗扇(4.1.5)上、下部的左侧,窗扇逆时针向室外旋转并同时向右侧平移开启的单扇滑轴外平开窗(4.3.2.2)(见图53)。

4.3.2.2.2

右开单扇滑轴外平开窗 **sliding projecting, single side-hung casement opening outward right**

室内面对窗时,折叠合页(滑撑)装在窗扇上、下部的右侧,窗扇顺时针向室外旋转并同时向左侧平移开启的单扇滑轴外平开窗(4.3.2.2)(见图54)。

4.3.3

上下推拉窗 **vertical sliding sash; sash window**

提拉窗

窗扇在窗框(4.1.4)平面内沿垂直方向移动开启和关闭的窗(4.1.1)。

4.3.3.1

上下双推拉窗 **double vertical sliding sashes**

双提拉窗

两窗扇均可沿垂直方向移动的上下推拉窗(4.3.3)(见图55)。



图53 左开单扇滑轴外平开窗

图54 右开单扇滑轴外平开窗

图55 上下双推拉窗

4.3.3.2

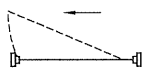
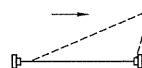
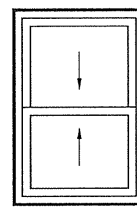
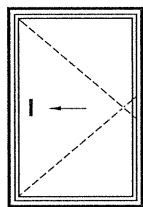
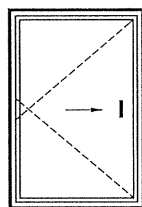
下推拉窗 **single vertical sliding bottom sash**

下提拉窗

只有下部窗扇可沿垂直方向移动的上下推拉窗(4.3.3)(见图56)。

4.3.3.3

上推拉窗 **single vertical sliding top sash**

上提拉窗

只有上部窗扇可沿垂直方向移动的上下推拉窗(4.3.3)(见图57)。



图56 下推拉窗



图57 上推拉窗

4.3.4

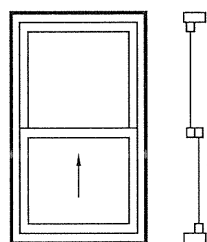
推拉窗 horizontal sliding sash

窗扇在窗框(4.1.4)平面内沿水平方向移动开启和关闭的窗(4.1.1)。

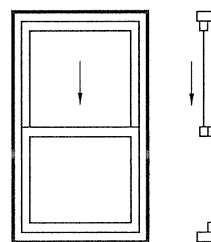
4.3.4.1

单轨推拉窗 single track sliding sash

窗扇在窗框(4.1.4)平面内沿单条轨道水平移动开启和关闭的推拉窗(4.3.4)。

4.3.4.1.1

单[凸]轨推拉窗 single convex track sliding sash

窗扇在窗框(4.1.4)平面内沿单条凸轨水平移动开启和关闭的推拉窗(4.3.4)。

4.3.4.1.2

单槽轨推拉窗 single concave track sliding sash

窗扇在窗框(4.1.4)平面内沿单条凹轨水平移动开启和关闭的推拉窗(4.3.4)。

4.3.4.2

双轨推拉窗 double-track sliding sash

窗扇在窗框(4.1.4)平面内沿两条轨道水平移动开启和关闭的推拉窗(4.3.4)。

4.3.4.2.1

双推拉窗 double horizontal sliding sash

二窗扇均可沿水平方向移动的双轨推拉窗(4.3.4.2)。

4.3.4.2.1.1

左内扇双推拉窗 left sash along the front of right sash

室内面对窗时,左窗扇靠近室内侧、右窗扇靠近室外侧的双推拉窗(4.3.4.2.1)(见图58)。

4.3.4.2.1.2

右内扇双推拉窗 right sash along the front of left sash

室内面对窗时,右窗扇靠近室内侧、左窗扇靠近室外侧的双推拉窗(4.3.4.2.1)(见图59)。

4.3.4.2.2

单推拉窗 single horizontal sliding sash

只有一个窗扇可沿水平方向移动的双轨推拉窗(4.3.4.2)(另一窗扇为固定扇)。

4.3.4.2.2.1

左推拉窗 single sash left

室内面对窗时,向左侧推动窗扇平移开启的单推拉窗(4.3.4.2.2)(左侧窗扇为固定扇)(见图60)。



图58 左内扇双推拉窗



图59 右内扇双推拉窗

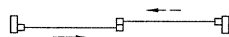
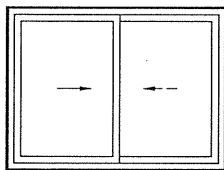

图60 左推拉窗

4.3.4.2.2.2

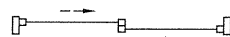
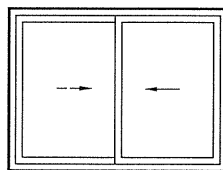
右推拉窗 single sash right

室内面对窗时,向右侧推动窗扇平移开启的推拉窗(右侧窗扇为固定扇)(见图61)。

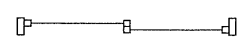
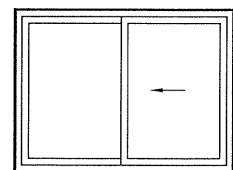
4.3.4.2.3

无[扇]梃推拉窗 stileless sliding sash

窗扇不具有扇梃的推拉窗。

4.3.4.3

三轨推拉窗 three-track sliding sash

窗扇在窗框(4.1.4)平面内沿三条轨道水平移动开启和关闭的推拉窗(4.3.4)。

4.3.5

提升推拉窗 lifting sliding sash

开启扇需先垂直向上升起一定高度后再水平移动开启的推拉窗(4.3.4)。

4.3.5.1

提升右推拉窗 lifting sliding right sash

室内面对窗时,开启扇提升后向右侧平移开启的提升推拉窗(4.3.5)(右侧窗扇为固定扇)(见图62)。

4.3.5.2

提升左推拉窗 lifting sliding left sash

室内面对窗时,开启扇提升后向左侧平移开启的提升推拉窗(4.3.5)(左侧窗扇为固定扇)(见图63)。



图 61 右推拉窗



图 62 提升右推拉窗

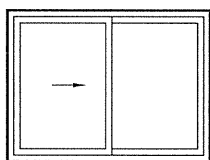

图 63 提升左推拉窗

4.3.6

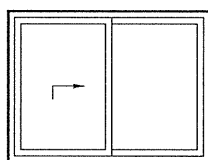
外开上悬窗 top-hung casement opening outwards

合页(铰链)装于窗上侧,向室外方向开启的上悬窗(见图64)。

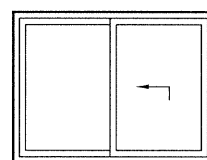
4.3.7

内开下悬窗 bottom-hung casement opening inwards

合页(铰链)装于窗下侧,向室内方向开启的窗(见图65)。

4.3.8

[外开]滑轴上悬窗 sliding projecting, top-hung casement

窗扇左右两侧上部装有折叠合页(滑撑),向室外产生旋转并同时平移开启形式的窗(4.1.1)(见图66)。



图 64 外开上悬窗



图 65 内开下悬窗

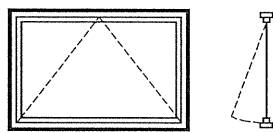

图 66 [外开]滑轴上悬窗

4.3.9

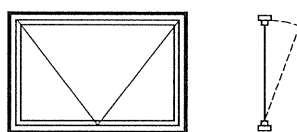
立转窗 vertical pivot casement

旋转轴垂直安装,窗扇可转动启闭的窗(4.1.1)。

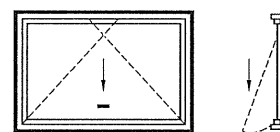
4.3.9.1

中轴立转窗 vertical centre pivot casement

垂直旋转轴位于窗扇中心线的立转窗(4.3.9)。

4.3.9.1.1

左开中轴立转窗 vertical centre pivot casement, turning left

窗扇顺时针旋转开启的中轴立转窗(4.3.9.1)(见图67)。

4.3.9.1.2

右开中轴立转窗 **vertical centre pivot casement, turning right**

窗扇逆时针旋转开启的中轴立转窗(4.3.9.1)(见图 68)。

4.3.9.2

偏心轴立转窗 **vertical off-centre pivot casement**

垂直旋转轴偏离窗扇竖向中心线的立转窗(4.3.9)。

4.3.9.2.1

左开偏心轴立转窗 **vertical off-centre pivot casement, turning left**

室内面对窗时,垂直旋转轴位于窗扇中心线的右侧,窗扇顺时针旋转开启的立转窗(4.3.9)(见图 69)。



图 67 左开中轴立转窗



图 68 右开中轴立转窗

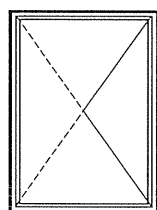

图 69 左开偏心轴立转窗

4.3.9.2.2

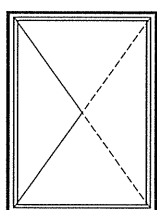
右开偏心轴立转窗 **vertical off-centre pivot casement, turning right**

室内面对窗时,垂直旋转轴位于窗扇中心线的左侧,窗扇逆时针旋转开启的立转窗(4.3.9)(见图 70)。

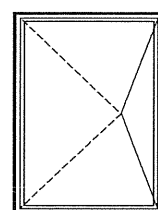
4.3.10

水平旋转窗 **horizontal pivot casement**

中悬窗

旋转轴水平安装,窗扇可转动启闭的窗(4.1.1)。

4.3.10.1

中轴水平旋转窗 **horizontal centre pivot casement**

中轴中悬窗

水平旋转轴位于窗扇横向中心线的水平旋转窗(4.3.10)(见图 71)。

4.3.10.2

偏心轴水平旋转窗 **horizontal off-centre pivot casement**

偏心轴中悬窗

水平旋转轴位于窗扇横向中心线上方,窗扇下部向室外转动开启的水平旋转窗(4.3.10)(见图 72)。



图 70 右开偏心轴立转窗



图 71 中轴水平旋转窗

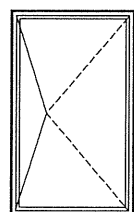

图 72 偏心轴水平旋转窗

4.3.11

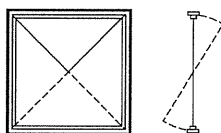
推拉下悬窗 double tilting sliding sash

开启扇可分别采取下悬和水平移动二种开启形式的推拉窗。

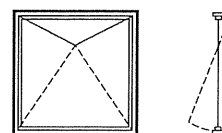
4.3.11.1

右推拉下悬窗 double tilting sliding sash with service hatch sliding to right

室内面对窗时,开启扇向右侧平移开启的推拉下悬窗(4.3.11)(见图73)。

4.3.11.2

左推拉下悬窗 double tilting sliding sash with service hatch sliding to left

室内面对窗时,开启扇向左侧平移开启的推拉下悬窗(4.3.11)(见图74)。



图73 右推拉下悬窗



图74 左推拉下悬窗

4.3.12

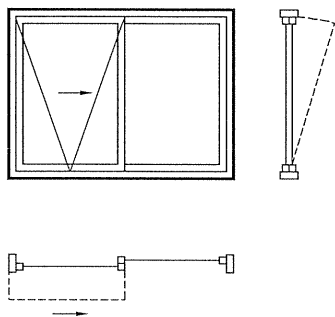
内平开下悬窗 tilting and turning sash, opening inward

开启扇可分别采取内平开和下悬开启形式的窗(4.1.1)。

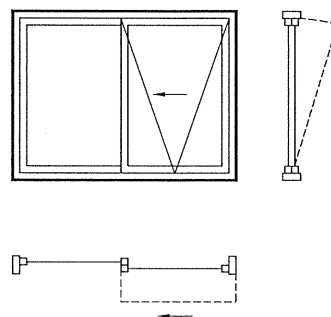
4.3.12.1

左开内平开下悬窗 tilting and turning sash, opening inward left

室内面对窗时,转动轴在窗(4.1.1)的左侧,顺时针向室内旋转开启的内平开下悬窗(4.3.12)(见图75)。

4.3.12.2

右开内平开下悬窗 tilting and turning sash, opening inward right

室内面对窗时,转动轴在窗(4.1.1)的右侧,逆时针向室内旋转开启的内平开下悬窗(4.3.12)(见图76)。

4.3.13

折叠推拉窗 sliding folding window

多个用合页(铰链)连接的窗扇沿水平方向折叠移动开启的窗(4.1.1)(见图77)。



图75 左开内平开下悬窗



图76 右开内平开下悬窗

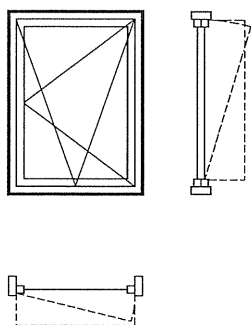

图77 折叠推拉窗

4.4 按构造分类

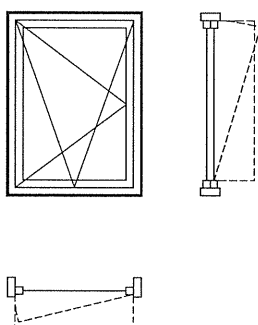
4.4.1

单层窗 **single window**

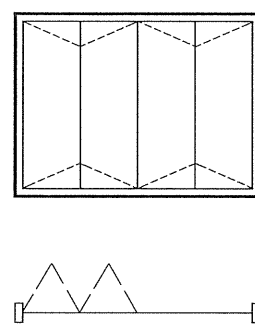
只有一层窗扇的窗(4.1.1)。

4.4.2

双层扇窗 **coupled window**

一套窗框(4.1.4)内装有二层窗扇的窗(4.1.1)。

4.4.3

双重窗 **dual window**

双层窗 **double window**

由相互独立安装的两套窗(4.1.1)组成的窗户体系。

4.4.3.1

主窗 **primary window**

双重窗(4.4.3)体系中,可以独立安装使用、性能上起主要作用的窗(4.1.1)。

4.4.3.2

次窗 **secondary window**

辅助窗

双重窗(4.4.3)体系中,安装在主窗(4.4.3.1)的室外侧或室内侧,用于加强主窗(4.4.3.1)性能的窗(4.1.1)。次窗不能单独使用。

4.4.4

固定玻璃窗 **fixed glass window**

窗框(4.1.4)洞口内直接镶嵌玻璃的不能开启的窗(4.1.1)(见图 78)。



图 78 固定玻璃窗

4.4.5

百叶窗 **louvered window; jalousie window**

由一系列在窗框(4.1.4)内重叠(搭接)式布置的平行百叶板组成的窗(4.1.1),可通风、采光并可遮挡视线。

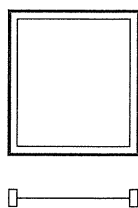
4.4.5.1

固定百叶窗 **louvered window with fixed leaves**

窗框内装有固定百叶片的百叶窗(4.4.5)(见图 79)。

4.4.5.2

活动百叶窗 **louvered window with active leaves**

窗框(4.1.4)内装有可(旋转)活动百叶片的百叶窗(4.4.5)。

4.4.5.2.1

垂直中轴百叶窗 **louvered window with intermediate vertical axis**

垂直旋转轴位于百叶片中心线的活动百叶窗(4.4.5.2)(见图 80)。

4.4.5.2.2

水平中轴百叶窗 **louvered window with intermediate horizontal axis**

水平旋转轴位于百叶片中心线的活动百叶窗(4.4.5.2)(见图 81)。



图 79 固定百叶窗



图 80 垂直中轴百叶窗

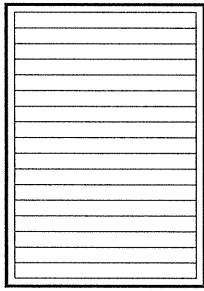

图 81 水平中轴百叶窗

4.4.5.3

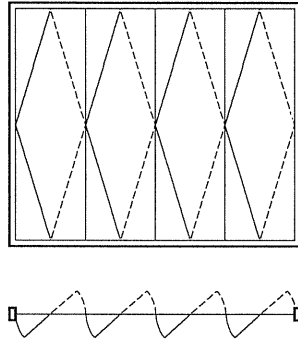
平开固定百叶扇窗 **side hung shutter window with fixed leaves**

由装有固定百叶片的平开窗扇与窗框(4.1.4)组成的窗(4.1.1)(见图 82)。

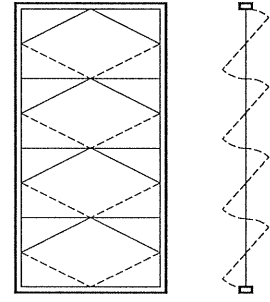
4.4.5.4

平开活动百叶扇窗 **side hung shutter window with active leaves**

由装有活动百叶片的平开窗扇与窗框(4.1.4)组成的窗(4.1.1)(见图 83)。



图 82 平开固定百叶扇窗



图 83 平开活动百叶扇窗

4.4.6

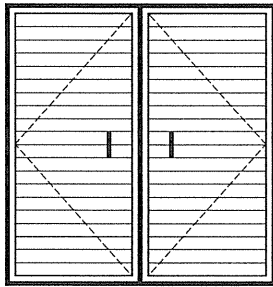
组合窗 **combination window**

由两樘或两樘以上的单体窗采用拼樘杆件连接组合的窗(4.1.1)。

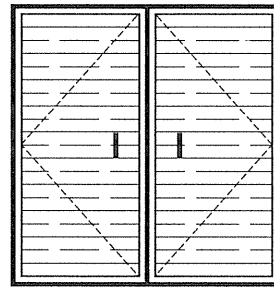
4.4.6.1

带形窗 **ribbon window**

多樘单体窗(4.1.1)在水平方向上连续拼接装配的组合窗(4.4.6)。

4.4.6.2

条形窗 **strip window**

多樘单体窗(4.1.1)在垂直方向上连续拼接装配的组合窗(4.4.6)。

4.4.7

凸窗 **bay window**

折线形凸窗

突出于所安装的墙体表面、垂直投影为折线形的单体窗或组合窗(4.4.6)。

4.4.8

弓形窗 **bow window**

弧形凸窗 **compass window**

突出于所安装的墙体表面、垂直投影为圆弧形的单体窗或组合窗(4.4.6)。

4.4.9

凸肚窗 oriel window

突出于所安装的墙面,支承在牛腿或悬臂梁上的凸窗(4.4.7)或弓形窗(4.4.8)。

4.4.10

隐框窗 hidden frame window

窗框(4.1.4)构架或窗扇构架与玻璃采用结构胶粘结装配,不显露于玻璃室外侧的窗(4.1.1)。

5 天窗和屋顶窗

5.1 天窗

5.1.1

天窗 skylight

平行于屋面的可采光或通风的窗(4.1.1),其安装位置比一般窗和斜屋顶窗高,人不能直接接触及和操纵窗,并不需要从室内清洁窗的外表面。

5.1.2

平天窗 beat skylight

水平屋面上的天窗(5.1.1)。

5.1.3

斜天窗 sloped skylight

斜屋面上的天窗(5.1.1)。

5.1.4

垂直天窗 lantern light

塔式天窗

安装在平屋顶的表面之上或坡屋顶的屋脊之上,周边装有侧向玻璃的天窗(5.1.1)。

5.1.5

固定天窗 fixed skylight

不能开启的天窗(5.1.1)。

5.1.6

百叶天窗 louvered skylight

装设百叶片的天窗(5.1.1)。

5.2 屋顶窗

5.2.1

屋顶窗 roof window

安装在屋顶倾斜部位的窗(4.1.1),人可以直接接触及和操纵窗,并可以从室内清洁窗的外表面。

5.2.2

斜屋顶窗 sloping roof window

安装在斜屋顶上,平行于屋面的屋顶窗(5.2.1)。

5.2.3

垂直屋顶窗 vertical roof window

老虎窗 dormer window

安装在斜屋顶上,窗正立面为垂直方向或与屋面垂直且可开启的屋顶窗(5.2.1)。

6 门窗框扇杆件及相关附件

6.1 框

6.1.1

上框 **head**

门窗(2.1)框(2.3)构架的上部横向杆件(见图 84)。

6.1.2

边框 **jamb**

门窗(2.1)框(2.3)构架的两侧边部竖向杆件(见图 84)。

6.1.3

中横框 **transom**

门窗(2.1)框(2.3)构架的中部横向杆件。

6.1.4

中竖框 **mullion**

门窗(2.1)框(2.3)构架的中间竖向杆件。

6.1.5

下框 **sill**

门槛、下槛、窗槛(拒用术语)

门窗(2.1)框(2.3)构架的底部横向杆件(见图 84)。

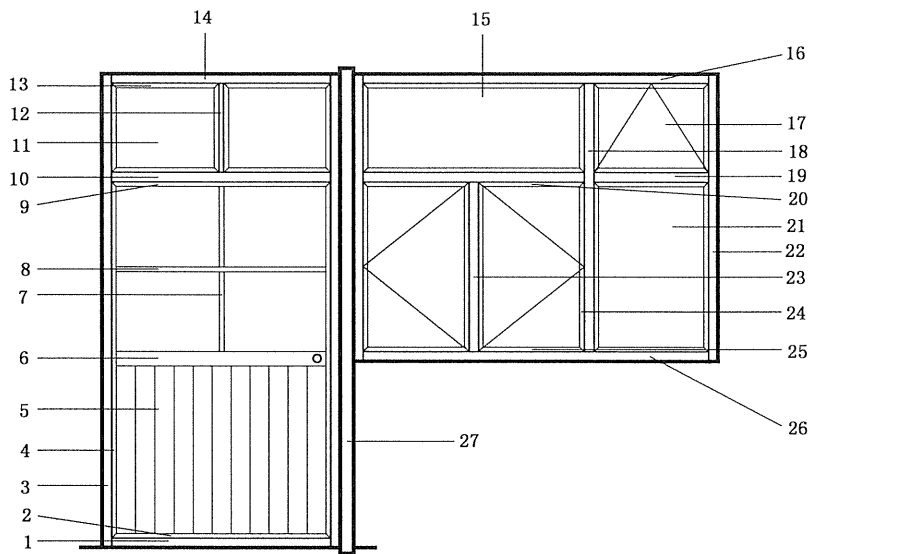

- | | | |
|-----------|------------|-----------|
| 1——门下框； | 10——门中横框； | 19——窗中横框； |
| 2——门扇下挺； | 11——亮窗； | 20——窗扇上挺； |
| 3——门边框； | 12——亮窗中竖框； | 21——固定窗； |
| 4——门扇边挺； | 13——玻璃压条； | 22——窗边框； |
| 5——镶板； | 14——门上框； | 23——窗中竖挺； |
| 6——门扇中横挺； | 15——固定亮窗； | 24——窗扇边挺； |
| 7——竖芯； | 16——窗上框； | 25——窗扇下挺； |
| 8——横芯； | 17——亮窗； | 26——窗下框； |
| 9——门扇上挺； | 18——窗中竖框； | 27——拼樘框。 |

图 84 门窗框扇示意

6.1.6

拼樘框(包括横向和竖向) **combination transom and mullion**

两樘及两樘以上门(3.1.1)之间、或窗(4.1.1)之间或门与窗之间组合时的框(2.3) 构架的横向和竖向连接杆件(见图 84)。

6.2 扇

6.2.1

上樘 **toprail**

门窗(2.1)扇构架的上部横向杆件(见图 84)。

6.2.2

中横樘 **middle rail**

门窗(2.1)扇构架的中部横向杆件(见图 84)。

6.2.3

边樘 **stile**

门窗(2.1)扇构架的两侧边部竖向杆件(见图 84)。

6.2.4

带勾边樘 **hooked stile**

勾企(拒用术语)

不在一个平面内的两推拉窗扇(在相邻两平行导轨上)关闭时,重叠相邻的带有互相配合密封构造的边樘(6.2.3)杆件。

注:采用带勾边樘的推拉窗扇的另一侧边樘所对应的拒用术语为“光企”。

6.2.5

下樘 **bottom rail**

门窗(2.1)扇构架的底部横向杆件(见图 84)。

6.2.6

封口边樘 **weather stile**

附加边樘 **appendent stile**

在同一平面内两相邻的边樘(6.2.3)之间接合密封所用的型材杆件。

6.2.7

横芯 **horizontal muntin; horizontal glazing bar**

门窗(2.1)扇构架的横向玻璃分格条(见图 84)。

6.2.8

竖芯 **vertical muntin; vertical glazing bar**

门窗(2.1)扇构架的竖向玻璃分格条(见图 84)。

6.3 相关附件

6.3.1

玻璃压条 **glazing bead**

镶嵌固定门窗(2.1)玻璃的可拆卸的杆状件(见图 84)。

6.3.2

披水条 **weather strip**

挡风雨条

门窗(2.1)扇之间、框(2.3)与扇之间以及框与门窗洞口(2.2)之间横向缝隙处的挡风及排泄雨水的型材杆件。

6.3.3

固有披水条 **inherent weather strip**

门窗(2.1)本身所带有的披水条 6.3.2)。

6.3.4

附加披水条 **appendent weather strip**

门窗(2.1)上所装配的披水条(6.3.2)。

6.3.5

披水板 **weather board**

门窗洞口(2.2)底面窗(4.1.1)室外侧下框(6.1.5)下部设置的带有倾斜坡度的排水板。

6.3.6

窗台板 **window board**

门窗洞口(2.2)底面窗(4.1.1)室内侧下框(6.1.5)处设置的水平板件。

7 洞口

7.1

平口洞口 **structural opening with non-rebated reveal**

门窗洞口(2.2)周边为平口者。

7.2

槽口洞口 **structural opening with rebated reveal**

门窗洞口(2.2)周边带有凹凸槽者。

7.3

洞口顶面 **soffit**

门窗洞口(2.2)周边的上口面。

7.4

洞口侧面 **vertical side**

门窗洞口(2.2)周边的两侧墙面。

7.5

洞口底面 **sill**

门窗洞口(2.2)周边的下口面。

7.6

槽口 **structural rebate**

门窗洞口(2.2)所带有的凹凸槽。

7.7

槽口深度 **depth of rebate**

槽口(7.6)垂直于门窗洞口(2.2)平面方向的尺寸。

7.8

槽口宽度 **width of rebate**

槽口(7.6)平行于门窗洞口(2.2)平面方向的尺寸。

8 尺寸

8.1 高度 **height**

A 洞口高度标志尺寸 **co-ordinating height between opening and frame of window and door**

A₁ 洞口高度构造尺寸 **height of structural reveal**

A₂ 门窗高度构造尺寸 **height of window and door frame**

d 门窗扇高度标志尺寸 **co-ordinating height between frame and leaf of window and door**

d₂ 门窗框槽口高度 **window and door frame reveal height**

d'_2 门窗框洞口净高度 clear opening height of window and door frame

d_3 门窗扇高度(在门窗框内) height of window and door leaf (inside window and door frame)

d'_3 门窗扇高度(包括企口凸边) window and door leaf height overall lipping

门及门洞口的高度尺寸代号图示见图 85。

窗及窗洞口的高度尺寸代号图示见图 86。



图 85 门洞口高度尺寸代号



- A ——洞口高度标志尺寸；
- A_1 ——洞口墙体高度构造尺寸；
- A_2 ——门窗高度构造尺寸；
- d ——门窗扇高度标志尺寸；
- d_2 ——门窗框槽口高度；
- d_2' ——门窗框洞口净高度；
- d_3 ——门窗扇高度(在门窗框内)；
- d_3' ——门窗扇高度(包括企口凸边)。

图 86 窗洞口高度尺寸代号

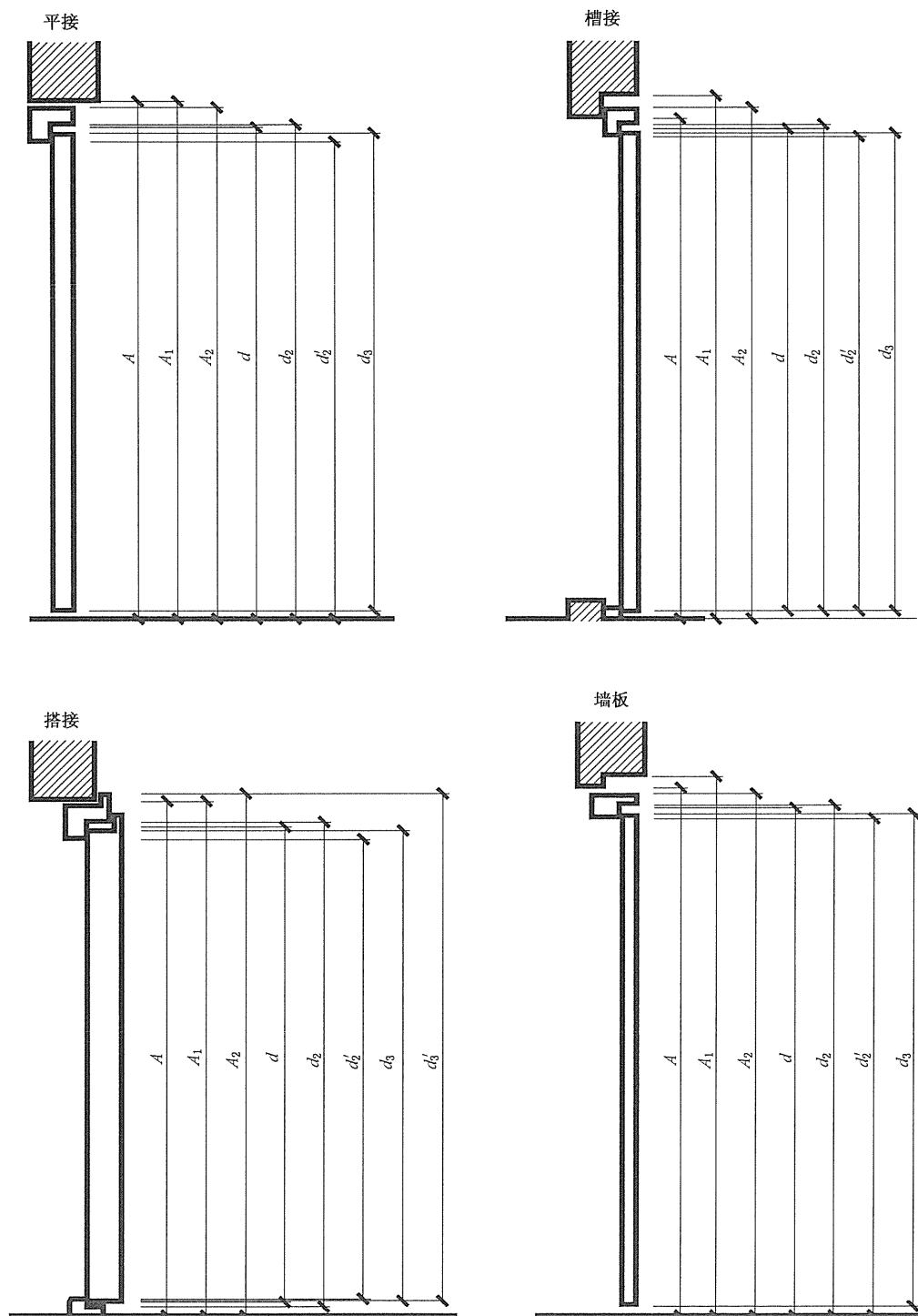
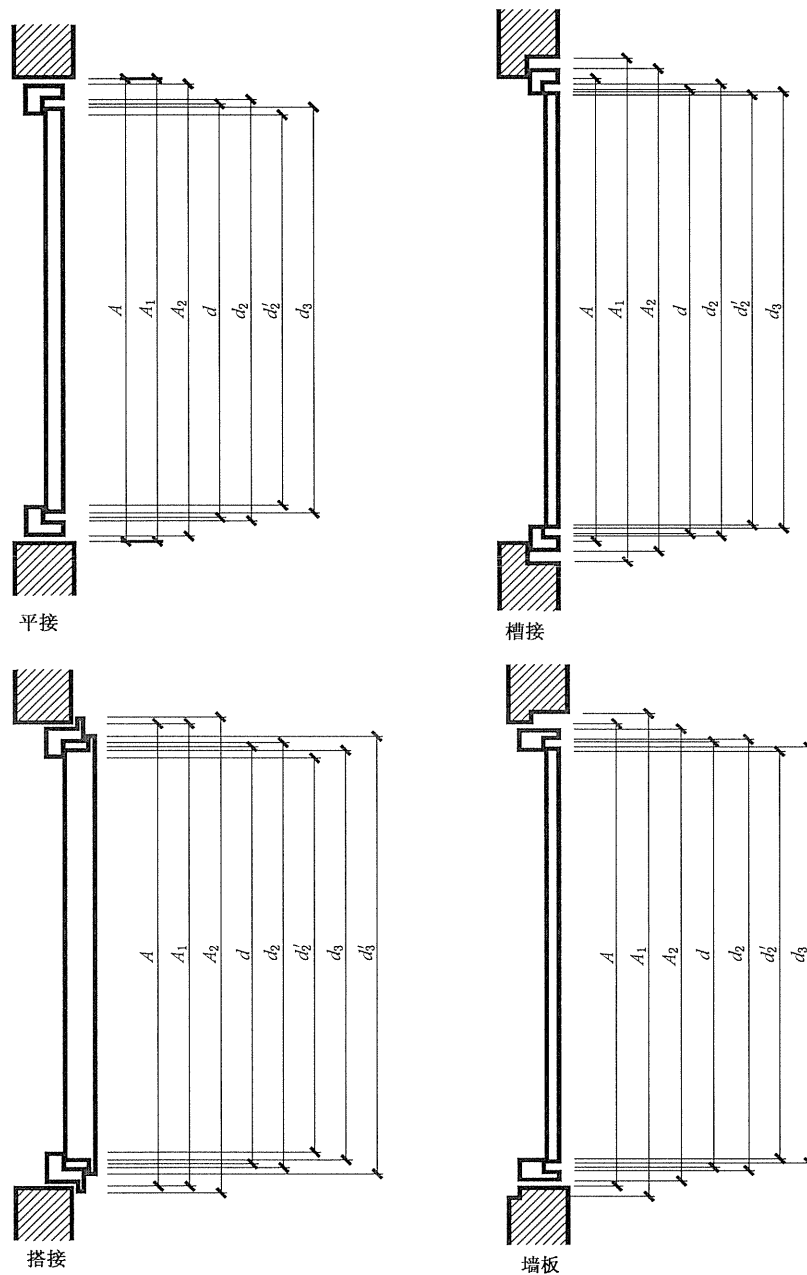
8.2 宽度 width

- B 洞口宽度标志尺寸 co-ordinating width between opening and frame of window and door
- B_1 洞口宽度构造尺寸 width of structural reveal

- B_2 门窗宽度构造尺寸 width of window and door frame
 e 门窗扇宽度标志尺寸 co-ordinating width between frame and leaf of window and door
 e_2 门窗框槽口宽度 window and door frame reveal width
 e_2' 门窗框洞口净宽度 clear opening width of window and door frame
 e_3 门窗扇宽度(在门窗框内) width of window and door leaf (inside window and door frame)
 e_3' 门窗扇宽度(包括企口凸边) window and door leaf width overall lipping
 g 门窗框槽口宽度 width of rebate(of the frame)

门窗及洞口的宽度尺寸代号图示见图 87。

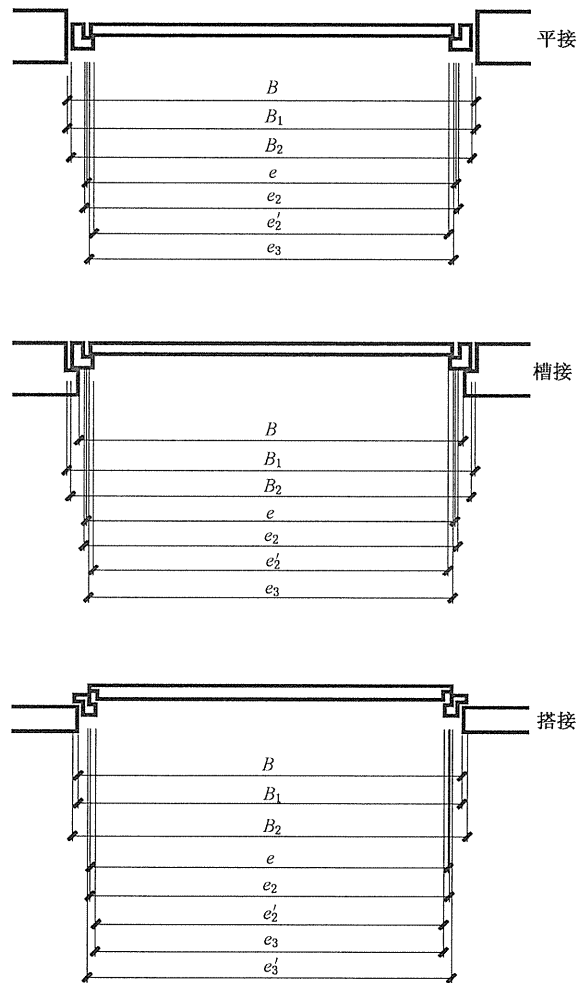

- B ——洞口宽度标志尺寸；
 B_1 ——洞口墙体宽度构造尺寸；
 B_2 ——门窗宽度构造尺寸；
 e ——门窗扇宽度标志尺寸；
 e_2 ——门窗框槽口宽度；
 e_2' ——门窗框洞口净宽度；
 e_3 ——门窗扇宽度(在门窗框内)；
 e_3' ——门窗扇宽度(包括企口凸边)；
 g ——门窗框槽口宽度。

图 87 门窗洞口宽度尺寸代号

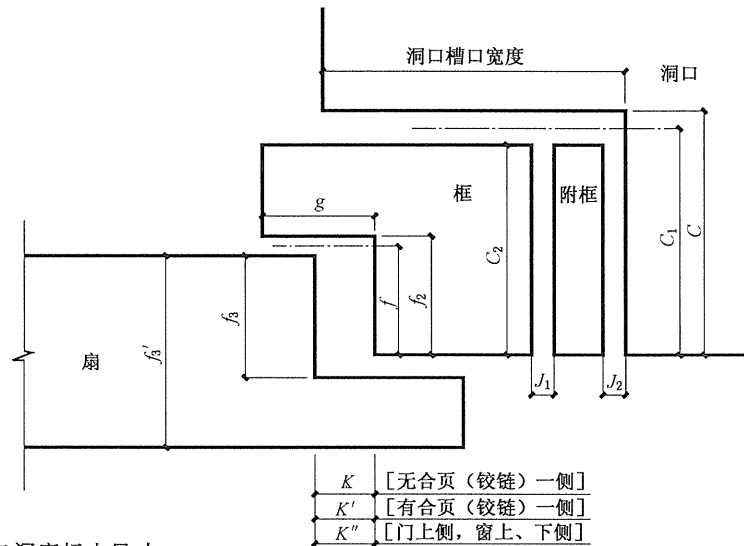

- c ——墙体或其槽口深度标志尺寸；
- c_1 ——墙体或其槽口深度构造尺寸；
- c_2 ——门窗框厚度构造尺寸；
- f ——门窗扇与门窗框间槽口的深度标志尺寸；
- f_2 ——门窗扇与门窗框间槽口的深度构造尺寸；
- f_3 ——门窗扇槽口深度；
- f_3' ——门窗扇厚度；
- J_1 ——门窗框与附框接缝间隙；
- J_2 ——门窗框与洞口接缝间隙；
- K ——门窗框与扇间无合页(铰链)一侧的缝隙；
- K' ——门窗框与扇间有合页(铰链)一侧的缝隙；
- K'' ——门框与门扇间上侧缝隙或窗框与窗扇间上、下侧缝隙。

图 88 洞口深度——厚度尺寸代号

8.3 深度——厚度 depth-thickness

- c 墙体或其槽口深度标志尺寸 co-ordinating thickness between opening and frame of window and door
 - c_1 墙体或其槽口深度构造尺寸 depth of structural reveal and rebate
 - c_2 门窗框厚度构造尺寸 window and door frame thickness
 - f 门窗扇与门窗框间槽口的深度标志尺寸 co-ordinating depth between frame and leaf of window and door
 - f_2 门窗框槽口的深度构造尺寸 window and door frame reveal rebate depth
 - f_3 门窗扇槽口深度 window and door leaf reveal rebate depth
门窗扇厚度(在门窗框内) thickness of window and door leaf (inside window and door frame)
 - f_3' 门窗扇厚度(包括企口凸边) window and door leaf thickness overall lipping
- 门窗及洞口的深度尺寸代号图示见图 73。

8.4 缝隙宽度 gap width

- J_1 门窗框与附框接缝间隙 joint clearance between door frame and appendent frame
- J_2 附框与洞口接缝间隙 joint clearance between appendent frame and structural opening

K 门窗框与扇间无合页(铰链)一侧的缝隙 vertical clearance between door frame and leaf of window and door(at the side of no hinge)

K' 门窗框与扇间有合页(铰链)一侧的缝隙 vertical clearance between door frame and leaf of window and door(at the side of hinge)

K'' 门框与门扇间上侧缝隙或窗框与窗扇间上、下侧缝隙 horizontal upside clearance between door frame and door leaf; or horizontal upside and underside clearance between window frame and sash

K''' 门扇与地面间的缝隙 clearance between door leaf and finished floor

门窗及洞口的缝隙宽度尺寸代号图示见图 88。

汉语索引

- A**
- 安全门····· 3.2.5
- B**
- 百叶窗····· 4.4.5
 百叶门····· 3.4.7
 百叶天窗····· 5.1.6
 边框····· 6.1.2
 边梃····· 6.2.3
 玻璃压条····· 6.3.1
- C**
- 槽口····· 7.6
 槽口洞口····· 7.2
 槽口宽度····· 7.8
 槽口深度····· 7.7
 次窗····· 4.4.3.2
 次门····· 3.4.10.2
 窗····· 4.1.1
 窗框····· 4.1.4
 窗扇····· 4.1.5
 窗台板····· 6.3.6
 橱窗····· 4.2.10
 垂直天窗····· 5.1.4
 垂直屋顶窗····· 5.2.3
 垂直中轴百叶窗····· 4.4.5.2.1
- D**
- 带纱扇门····· 3.4.8
 带勾边梃····· 6.2.4
 单层窗····· 4.4.1
 单槽轨推拉窗····· 4.3.4.1.2
 单轨推拉窗····· 4.3.4.1
 单[凸]轨推拉窗····· 4.3.4.1.1
 单企口扇····· 2.8.1
 单扇滑轴内平开窗····· 4.3.2.1
 单扇滑轴外平开窗····· 4.3.2.2
 单扇内平开窗····· 4.3.1.1
 单扇平开门····· 3.3.1.1
- 单推拉门····· 3.3.2.2.1
 单推拉窗····· 4.3.4.2.2
 单扇外平开窗····· 4.3.1.2
 带形窗····· 4.4.6.1
 带勾边梃····· 6.2.4
 [左右]单推拉窗····· 4.3.4.2.2
 洞口侧面····· 7.4
 洞口底面····· 7.5
 洞口顶面····· 7.3
 对边双重门····· 3.4.12
 多企口扇····· 2.8.3
- F**
- 封口边梃····· 6.2.9
 风雨窗····· 4.2.3
 风雨门····· 3.2.3
 缝隙宽度····· 8.4
 附加披水条····· 6.3.4
 附框····· 2.4
- G**
- 高度····· 8.1
 格栅门····· 3.4.6
 弓形窗····· 4.4.8
 固定百叶窗····· 4.4.5.1
 固定玻璃(镶板)门····· 3.4.5
 固定玻璃窗····· 4.4.4
 固定部分····· 2.10
 固定窗····· 4.1.3
 固定亮窗····· 4.2.5
 固定门····· 3.1.4
 固定扇····· 2.6
 固定天窗····· 5.1.5
 固有披水条····· 6.3.3
 观察窗····· 4.2.9
- H**
- 横芯····· 6.2.6
 后开扇····· 2.5.2
 滑轴平开窗····· 4.3.2

[外开]滑轴上悬窗	4.3.8
换气窗	4.2.6
活动百叶窗	4.4.5.2
活动窗	4.1.2
活动门	3.1.3
活动扇	2.5

J

夹板门	3.4.1
卷门	3.3.8

K

可开启部分	2.9
宽度	8.2
框	2.3

L

立转窗	4.3.9
亮窗	4.2.4
连窗门	3.4.9
落地窗	4.2.7

M

门	3.1.1
门窗	2.1
门窗洞口	2.2
门框	3.1.5
门扇	3.1.6

N

内窗	4.2.2
内门	3.2.4
内开下悬窗	4.3.7
内平开下悬窗	4.3.12
内平开下悬门	3.3.5

P

披水板	6.3.5
披水条	6.3.2
偏心轴立转窗	4.3.9.2
偏心轴水平旋转窗	4.3.10.2
拼樘框(包括横向和竖向)	6.1.6
平开窗	4.3.1

平开窗扇	4.1.5
平开固定百叶扇窗	4.4.5.3
平开活动百叶扇窗	4.4.5.4
平开门	3.3.1
平口洞口	7.1
平口扇	2.7
平天窗	5.1.2

Q

企口扇	2.8
墙外单扇右推拉门	3.3.2.1.2
墙外单扇左推拉门	3.3.2.1.1
墙外双扇右外扇推拉门	3.3.2.2.2
墙外双扇左外扇推拉门	3.3.2.2.1
墙外左外扇推拉门	3.3.2.2.2.3
墙外右外扇推拉门	3.3.2.2.2.4
墙中单扇右推拉门	3.3.2.1.4
墙中单扇左推拉门	3.3.2.1.3
墙中双扇右外扇推拉门	3.3.2.2.4
墙中双扇左外扇推拉门	3.3.2.2.3
墙中左外扇推拉门	3.3.2.2.2.5
墙中右外扇推拉门	3.3.2.2.2.6
全玻璃门	3.4.4

S

三轨推拉窗	4.3.4.3
扇侧导向折叠推拉门	3.3.7.2
扇中导向折叠推拉门	3.3.7.3
上框	6.1.1
上梃	6.2.1
上推拉窗	4.3.3.3
上下双推拉窗	4.3.3.1
上下推拉窗	4.3.3
深度——厚度	8.3
竖芯	6.2.7
双层扇窗	4.4.2
双重窗	4.4.3
双重门	3.4.10
双轨推拉窗	4.3.4.2
双推拉窗	4.3.4.2.1
双企口扇	2.8.2
双扇平开门	3.3.1.2
双扇推拉门	3.3.2.2

双推拉门····· 3.3.2.2.2
 [左右]双推拉窗····· 4.3.4.2.1
 水平旋转窗····· 4.3.10
 水平中轴百叶窗····· 4.4.5.2.2

T

塔式天窗····· 5.1.4
 逃生窗····· 4.2.8
 提升推拉窗····· 4.3.5
 提升推拉门····· 3.3.3
 提升右推拉窗····· 4.3.5.1
 提升右推拉门····· 3.3.3.1
 提升左推拉窗····· 4.3.5.2
 提升左推拉门····· 3.3.3.2
 天窗····· 5.1.1
 贴脸板····· 2.13
 条形窗····· 4.4.6.2
 同侧双重门····· 3.4.11
 筒子板····· 2.12
 [左右]推拉窗····· 4.3.4
 凸窗····· 4.4.7
 凸肚窗····· 4.4.9
 推拉窗····· 4.3.4
 推拉窗扇····· 4.1.6
 推拉门····· 3.3.2
 推拉下悬窗····· 4.3.11
 推拉下悬门····· 3.3.4

W

外窗····· 4.2.1
 外开上悬窗····· 4.3.6
 外门····· 3.2.1
 屋顶窗····· 5.2.1
 无[扇]框推拉窗····· 4.3.4.2.3

X

下框····· 6.1.5
 下框····· 6.2.5
 下推拉窗····· 4.3.3.2
 先开扇····· 2.5.1
 镶板····· 2.11
 镶板门····· 3.4.2
 镶玻璃门····· 3.4.3

斜天窗····· 5.1.3
 斜屋顶窗····· 5.2.2

Y

阳台门····· 3.2.2
 右开[单扇]内平开门····· 3.3.1.1.4
 右开[单扇]双向弹簧门····· 3.3.1.1.6
 右开[单扇]双向地弹簧门····· 3.3.1.1.8
 右开[单扇]外平开门····· 3.3.1.1.3
 右开单扇滑轴内平开窗····· 4.3.2.1.2
 右开单扇滑轴外平开窗····· 4.3.2.2.2
 右开单扇内平开窗····· 4.3.1.1.2
 右开单扇外平开窗····· 4.3.1.2.2
 右开内平开下悬窗····· 4.3.12.2
 右开内平开下悬门····· 3.3.5.2
 右开偏心轴立转窗····· 4.3.9.2.2
 右开双扇内平开门····· 3.3.1.2.4
 右开双扇双向弹簧门····· 3.3.1.2.6
 右开双扇双向地弹簧门····· 3.3.1.2.8
 右开双扇外平开门····· 3.3.1.2.3
 右开中轴立转窗····· 4.3.9.1.2
 右内扇双推拉窗····· 4.3.4.2.1.2
 右推拉门····· 3.3.2.2.1.2
 右推拉窗····· 4.3.4.2.2.2
 右外扇双推拉门····· 3.3.2.2.2.2
 右推拉下悬窗····· 4.3.11.1
 右推拉下悬门····· 3.3.4.1
 隐框窗····· 4.4.10

Z

折叠门····· 3.3.7
 折叠平开门····· 3.3.7.1
 折叠推拉窗····· 4.3.13
 整樘门····· 3.1.2
 中横框····· 6.1.3
 中竖框····· 6.1.4
 中横框····· 6.2.2
 中轴立转窗····· 4.3.9.1
 中轴水平旋转窗····· 4.3.10.1
 主窗····· 4.4.3.1
 主门····· 3.4.10.1
 转门····· 3.3.6
 组合窗····· 4.4.6

左开[单扇]内平开门·····	3.3.1.1.2	左开双扇内平开门·····	3.3.1.2.2
左开内平开下悬门·····	3.3.5.1	左开双扇双向弹簧门·····	3.3.1.2.5
左开[单扇]双向弹簧门·····	3.3.1.1.5	左开双扇双向地弹簧门·····	3.3.1.2.7
左开[单扇]双向地弹簧门·····	3.3.1.1.7	左开双扇外平开门·····	3.3.1.2.1
左开[单扇]外平开门·····	3.3.1.1.1	左开中轴立转窗·····	4.3.9.1.1
左开单扇滑轴内平开窗·····	4.3.2.1.1	左内扇双推拉窗·····	4.3.4.2.1.1
左开单扇滑轴外平开窗·····	4.3.2.2.1	左推拉门·····	3.3.2.2.1.1
左开单扇内平开窗·····	4.3.1.1.1	左推拉窗·····	4.3.4.2.2.1
左开单扇外平开窗·····	4.3.1.2.1	左外扇双推拉门·····	3.3.2.2.2.1
左开内平开下悬窗·····	4.3.12.1	左推拉下悬窗·····	4.3.11.2
左开偏心轴立转窗·····	4.3.9.2.1	左推拉下悬门·····	3.3.4.2

英 语 索 引

A

active leaf	2.5.1
active part of window and door	2.9
appendent frame	2.4
appendent weather strip	6.3.4

B

bay window	4.4.7
beat skylight	5.1.2
bilateral rebated leaf	2.8.2
bottom hung casement	4.3.7
bottom rail	6.2.5
bow window	4.4.8

C

casements and sashed	4.1.5
combination transom and mullion	6.1.6
combination window	4.4.6
coupled window	4.4.2

D

depth of rebate	7.7
depth-thickness	8.3
door	3.1.1
door frame	3.1.5
door set	3.1.2
door leaf	3.1.6
doors hung on the opposite jambs	3.4.12
doors hung on the same jamb	3.4.11
door with screen cash	3.4.8
door with side window	3.4.9
dual door	3.4.10
dual window	4.4.3
double horizontal sliding sash	4.3.4.2.1
double side-hung door	3.3.1.2
double side-hung door double swing door, opening left	3.3.1.2.5
double side-hung door double swing door, opening right	3.3.1.2.6
double side-hung door double swing door with land spring, opening left	3.3.1.2.7

double side-hung door double swing door with land spring, opening right	3.3.1.2.8
double side-hung door with left active leaf, opening outward	3.3.1.2.1
double side-hung door with left active leaf, opening inward	3.3.1.2.2
double side-hung door with right active leaf, opening outward	3.3.1.2.3
double side-hung door with right active leaf, opening inward	3.3.1.2.4
double sliding door	3.3.2.2
double sliding door with service hatch sliding to left	3.3.4.2
double sliding door with service hatch sliding to right	3.3.4.1
double tilting sliding sash	4.3.11
double tilting sliding sash with service hatch sliding to left	4.3.11.2
double tilting sliding sash with service hatch sliding to right	4.3.11.1
double-track sliding sash	4.3.4.2
double vertical sliding sashes	4.3.3.1

E

escape window	4.2.8
exit door	3.2.5
external door	3.2.1
external window	4.2.1

F

fanlight	4.2.4
fixed door	3.1.4
fixed glass (infill panel) door	3.4.5
fixed glass window	4.4.4
fixed leaf	2.6
fixed light	4.2.5
fixed part of window and door	2.10
fixed skylight	5.1.5
fixed window	4.1.3
flush door	3.4.1
folding door	3.3.7
frame	2.3
french window	4.2.7

G

gap width	8.4
glass door	3.4.4
glazed door	3.4.3
glazing bead	6.3.1
grille door	3.4.6

H

head	6. 1. 1
height	8. 1
hooked stile	6. 2. 4
horizontal centre pivot casement	4. 3. 10. 1
horizontal off-centre pivot casement	4. 3. 10. 2
horizontal pivot casement	4. 3. 10
horizontal sliding sash	4. 3. 4

I

inactive leaf	2. 5. 2
inherent weather strip	6. 3. 3
internal door	3. 2. 4
internal window	4. 2. 2

J

jamb	6. 1. 2
------------	---------

L

lantern light	5. 1. 4
left sash along the front of right sash	4. 3. 4. 2. 1. 1
left sliding door	3. 3. 2. 1. 1
left sliding into wall cavity door	3. 3. 2. 1. 3
lifting sliding door	3. 3. 3
lifting sliding left door	3. 3. 3. 2
lifting sliding right door	3. 3. 3. 1
lifting sliding left sash	4. 3. 5. 2
lifting sliding right sash	4. 3. 5. 1
lifting sliding sash	4. 3. 5
lining	2. 12
louvered skylight	5. 1. 6
louvered window	4. 4. 5
louvered window with active leaves	4. 4. 5. 2
louvered window with fixed leaves	4. 4. 5. 1
louvered window with intermediate horizontal axis	4. 4. 5. 2. 2
louvered window with intermediate vertical axis	4. 4. 5. 2. 1

M

middle guide folding door	3. 3. 7. 3
middle rail	6. 2. 2
mullion	6. 1. 4

multilateral rebated leaf 2. 8. 3

O

operable door 3. 1. 3

operable leaf 2. 5

operable window 4. 1. 2

oriel window 4. 4. 9

P

panel 2. 11

paneled door 3. 4. 2

primary door 3. 4. 10. 1

primary window 4. 4. 3. 1

R

rebated leaf 2. 8

right revolving door 3. 3. 6

right sash along the front of left sash 4. 3. 4. 2. 1. 2

right sliding door 3. 3. 2. 1. 2

right sliding into wall cavity door 3. 3. 2. 1. 4

rolling door 3. 3. 8

roof window 5. 2. 1

S

secondary door 3. 4. 10. 2

secondary window 4. 4. 3. 2

shutter door 3. 4. 7

side guide sliding folding door 3. 3. 7. 2

side hung sliding folding door 3. 3. 7. 1

side hung shutter window with active leaves 4. 4. 5. 4

side hung shutter window with fixed leaves 4. 4. 5. 3

side-hung window or casement window 4. 3. 1

side-hung door 3. 3. 1

sill 6. 1. 5

sill 7. 5

single concave track sliding sash 4. 3. 4. 1. 2

single convex track sliding sash 4. 3. 4. 1. 1

single horizontal sliding sash 4. 3. 4. 2. 2

single leaf double swing door with land spring, opening left 3. 3. 1. 1. 7

single leaf double swing door with land spring, opening right 3. 3. 1. 1. 8

single leaf double swing door, opening left 3. 3. 1. 1. 5

single leaf double swing door, opening right	3.3.1.1.6
single sash left	4.3.4.2.2.1
single sash right	4.3.4.2.2.2
single side-hung casement, opening inward	4.3.1.1
single side-hung casement, opening inward left	4.3.1.1.1
single side-hung casement, opening inward right	4.3.1.1.2
single side-hung casement, opening outward	4.3.1.2
single side-hung casement, opening outward left	4.3.1.2.1
single side-hung casement, opening outward right	4.3.1.2.2
single side-hung door	3.3.1.1
single side-hung door, opening inward left	3.3.1.1.2
single side-hung door, opening inward right	3.3.1.1.4
single side-hung door, opening outward left	3.3.1.1.1
single side-hung door, opening outward right	3.3.1.1.3
single sliding door	3.3.2.1
single track sliding sash	4.3.4.1
single vertical sliding bottom sash	4.3.3.2
single vertical sliding top sash	4.3.3.3
single window	4.4.1
skylight	5.1.1
sliding door	3.3.2
sliding door with left leaf along the front of right leaf	3.3.2.2.1
sliding door with right leaf along the front of left leaf	3.3.2.2.2
sliding folding window	4.3.13
sliding into wall cavity door with left leaf along the front of right leaf	3.3.2.2.3
sliding into wall cavity door with right leaf along the front of left leaf	3.3.2.2.4
sliding projecting, side-hung casement	4.3.2
sliding projecting, single side-hung casement opening inward	4.3.2.1
sliding projecting, single side-hung casement opening inward left	4.3.2.1.1
sliding projecting, single side-hung casement opening inward right	4.3.2.1.2
sliding projecting, single side-hung casement opening outward	4.3.2.2
sliding projecting, single side-hung casement opening outward left	4.3.2.2.1
sliding projecting, single side-hung casement opening outward right	4.3.2.2.2
sliding projecting, top-hung casement	4.3.8
sloped skylight	5.1.3
sloping roof window	5.2.2
soffit	7.3
stile	6.2.3
stileless sliding sash	4.3.4.2.3
storm door	3.2.3
storm window	4.2.3

structural opening	2.2
structural opening with non-rebated reveal	7.1
structural opening with rebated reveal	7.2
structural rebate	7.6

T

terrace door	3.2.2
three-track sliding sash	4.3.4.3
tilting and turning door, opening inward	3.3.5
tilting and turning door, opening inward left	3.3.5.1
tilting and turning door, opening inward right	3.3.5.2
tilting and turning sash, opening inward	4.3.12
tilting and turning sash, opening inward left	4.3.12.1
tilting and turning sash, opening inward right	4.3.12.2
top-hung casement opening outwards	4.3.6
toprail	6.2.1
transom	6.1.3
trim	2.13

U

unilateral rebated leaf	2.8.1
unrebated leaf	2.7

V

vent window	4.2.6
vertical center pivot casement	4.3.9.1
vertical centre pivot casement, turning left	4.3.9.1.1
vertical centre pivot casement, turning right	4.3.9.1.2
vertical muntin	6.2.7
vertical off-centre pivot casement	4.3.9.2
vertical off-centre pivot casement, turning left	4.3.9.2.1
vertical off-centre pivot casement, turning right	4.3.9.2.2
vertical pivot casement	4.3.9
vertical roof window	5.2.3
vertical side	7.4
vertical sliding sash	4.3.3

W

weather board	6.3.5
weather stile	6.2.6
weather strip	6.3.2

width	8.2
width of rebate	7.8
window	4.1.1
window board	6.3.6
window frame	4.1.4
windows and doors	2.1

中 华 人 民 共 和 国
国 家 标 准
建 筑 门 窗 术 语
GB/T 5823—2008

*

中国标准出版社出版发行
北京复兴门外三里河北街16号
邮政编码:100045

网址 www.spc.net.cn

电话:68523946 68517548

中国标准出版社秦皇岛印刷厂印刷
各地新华书店经销

*

开本 880×1230 1/16 印张 3 字数 83 千字
2008年12月第一版 2008年12月第一次印刷

*

书号: 155066·1-33983



GB/T 5823-2008

如有印装差错 由本社发行中心调换
版权专有 侵权必究
举报电话:(010)68533533